

STICKER 50 TBDE

NASTRATRICE SEMI-AUTOMATICA A FORMATO FISSO



CARATTERISTICHE TECNICHE STICKER 50 TBDE

Gruppi di traino a nastro con trascinamento N. 2 inferiore/N. 2 superiore	Nastro L=50 mm
Regolazione larghezza di lavoro con guide laterali a posizionamento manuale autocentrante	STD
Velocità di alimentazione	22 mt/1'
N. 2 unità nastranti per nastro in PPL/PVC	STD
Larghezza nastro:	50 mm su 50 W=135 mm / 50/75 mm su 50 W=160
Lembo:	50-70 mm
Tensione di alimentazione	230 V. 1-Ph -50HZ +T
Potenza installata	0,4 kW

DIMENSIONI PRODOTTO LAVORABILE

Lunghezza x Larghezza x Altezza (LxWxH) min.	150x135x110 mm SU 50 TBDE W=135 MM
Lunghezza x Larghezza x Altezza (LxWxH) min.	150x160x110 mm SU 50 TBDE W=160 MM
Lunghezza x Larghezza x Altezza (LxWxH) max.	∞x500x500
Peso scatole:	Max. 50 Kg

www.noxon.it



STICKER 50 TBDE

SEMI-AUTOMATIC TAPING MACHINE WITH FIXED FORMAT

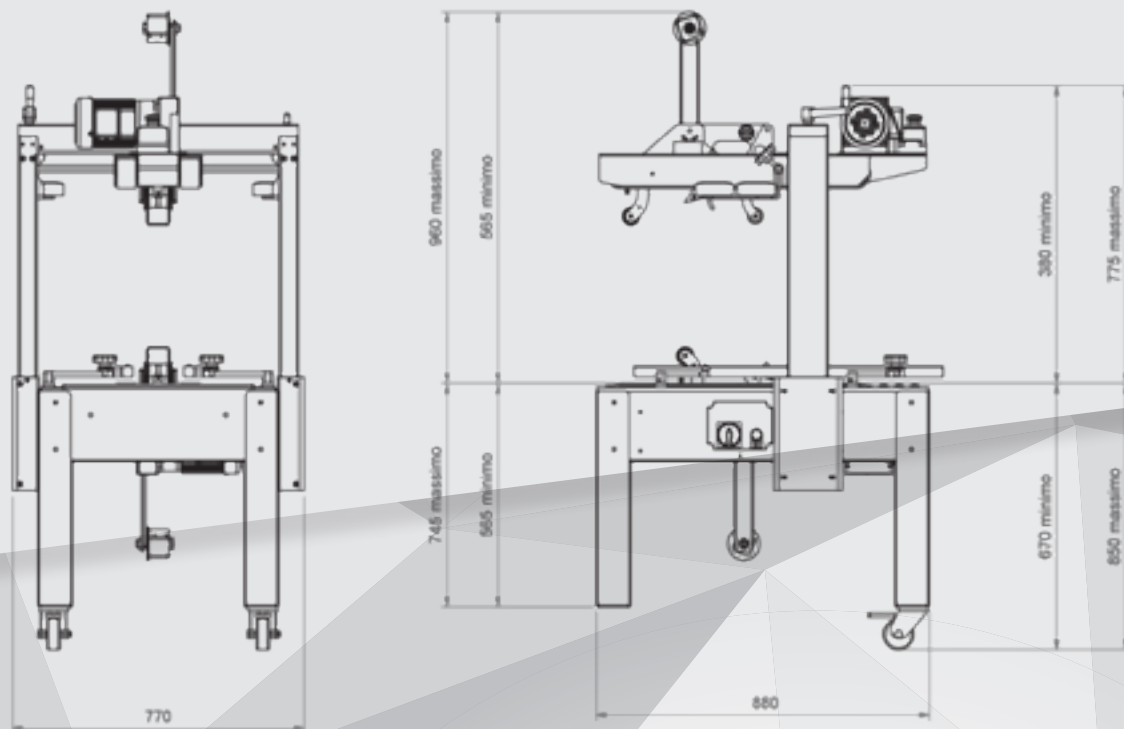

TECHNICAL FEATURES STICKER 50 TBDE

n. 2 Top and n. 2 bottom belt drive units	Belt L=50 mm
Working width adjustable by manually positionable self-centering side guide units	STD
Infeed speed	22 mt/1'
N. 2 taping units for PPL/PVC tapes	STD
Tape width:	50 mm on 50 W=135 mm / 50/75 mm on 50 W=160
Film flag:	50-70 mm
Power supply	230 V. 1-Ph -50HZ +T
Power installed	0,4 kW

PRODUCTS DIMENSIONS

Length x Width x Height (LxWxH) min.	150x135x110 mm on 50 TBDE W=135 MM
Length x Width x Height (LxWxH) min.	150x160x110 mm on 50 TBDE W=160 MM
Length x Width x Height (LxWxH) max.	∞x500x500
Box weight:	Max. 50 Kg



NOXON S.p.A.
Via Molino Magi, 66
47892 Gualdicciolo
(Rep.San Marino)

Tel. +378 0549 941426
fax +378 0549 977419
info@noxon.it