



DETTAGLI



1. Piano in vetro temperato
2. Piedi in acciaio inox regolabili opzionali

CARATTERISTICHE GENERALI

Vetrine refrigerate orizzontali (Vaschette GN1/4)	•
Corpo esterno ed interno in acciaio Inox	•
Refrigerazione statica	•
Sbrinamento automatico a fermata compressore	•
Evaporatore in rame a tubo unico (Senza saldature nel corpo schiumato)	•
Termostato digitale	•
N.4 Piedini regolabili	•
Set di spaziatori inclusi	•
Vaschette GN1/4 non incluse con il modello	•
Piano in vetro temperato	•
Classe energetica: -	•

DIMENSIONI

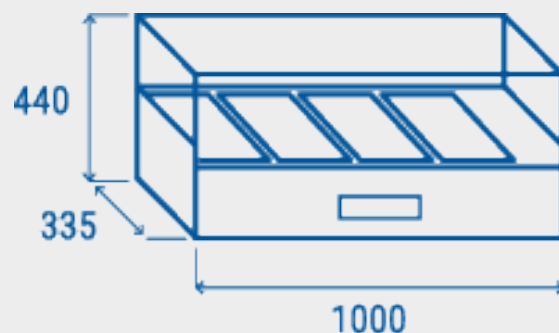

SPECIFICHE TECNICHE

PROFONDITÀ INTERNA	246 mm
ALTEZZA INTERNA	163 mm
LARGHEZZA INTERNA	650 mm
PROFONDITÀ	335 mm
ALTEZZA	440 mm
LARGHEZZA	1000 mm
KW/24H	1.1 Kw
CAPACITÀ	26 L
RUMOROSITÀ	56 dB(A)
CONSUMO	160 W
PESO NETTO	34 Kg
TEMPERATURA	+2° ~ +8°C

CERTIFICAZIONI

